

リニアP モジュール  
T90-8 ¥750,000

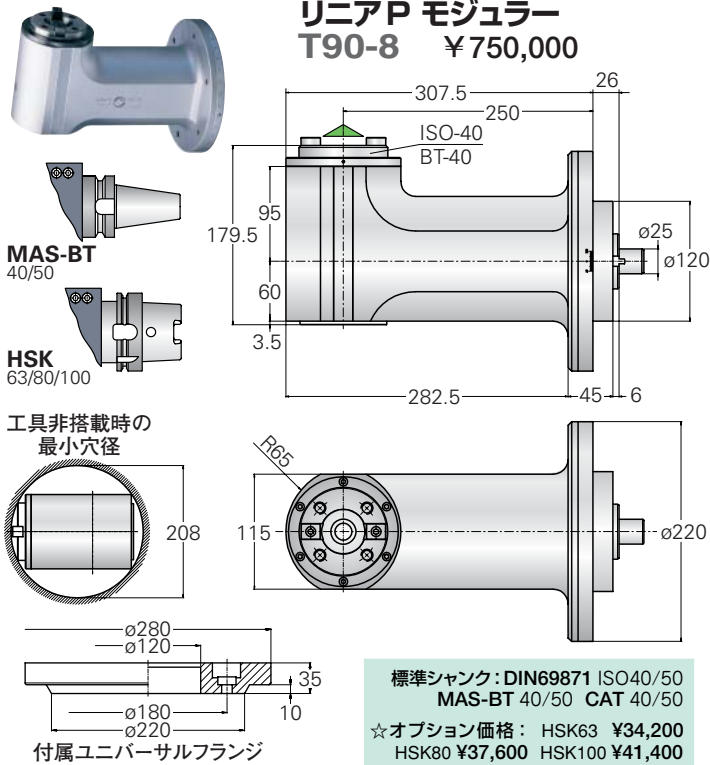

リニアP モジュール  
T90-10 ¥1,748,000

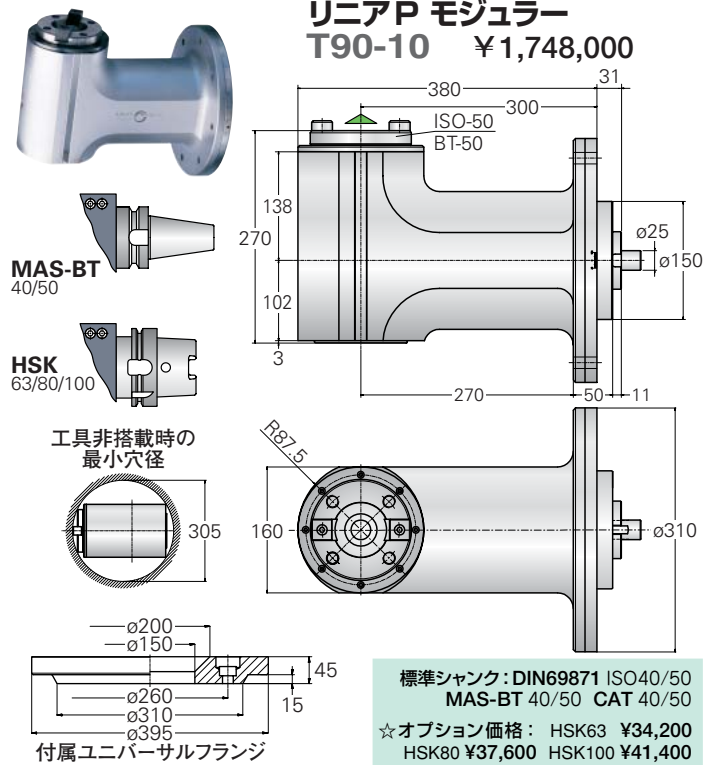

リニアP モジュール  
TDU-8 ¥1,288,000

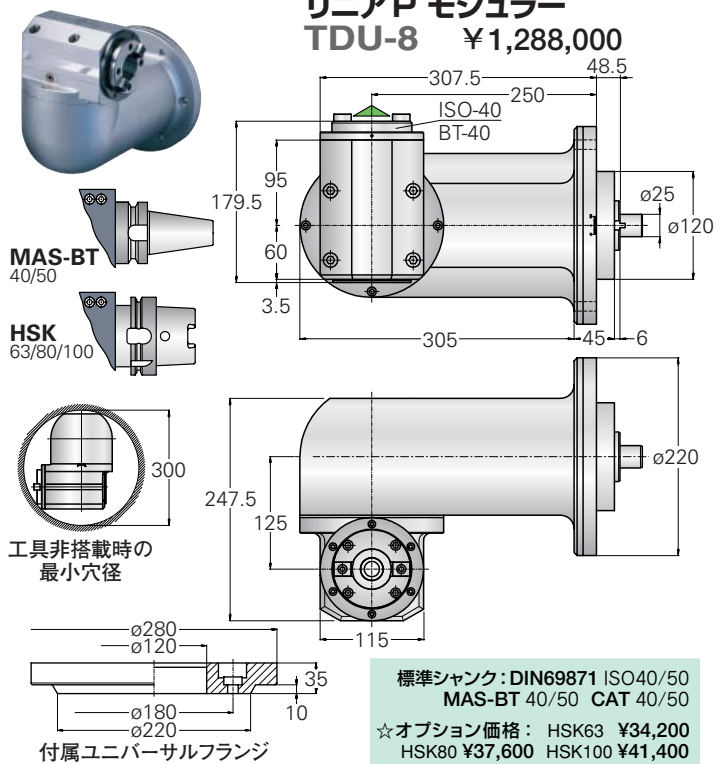

リニアP モジュール  
TDU-10 ¥3,068,000

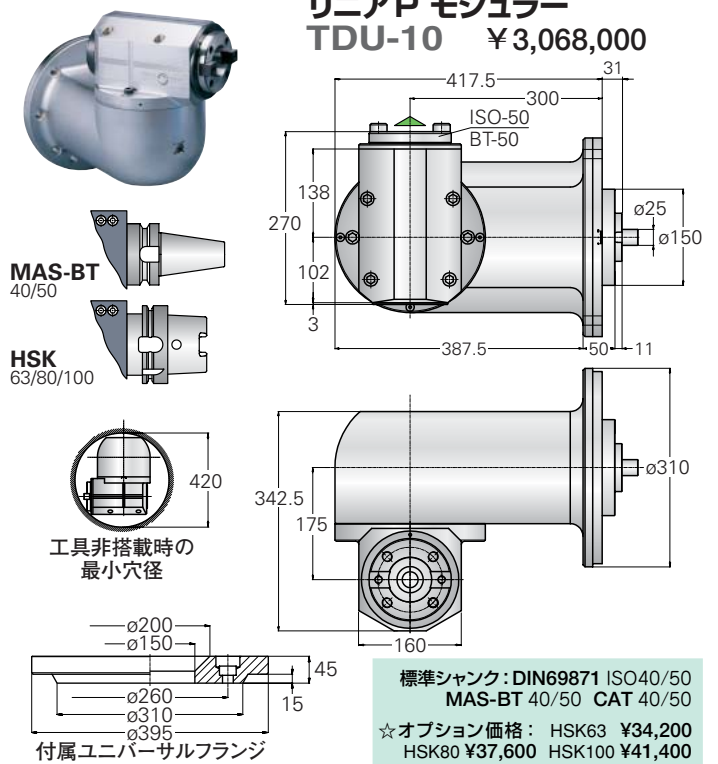

型番	価格 (標準シャンク)	対主軸 回転 方向	回転比率 主軸: アングル軸	最大 RPM	最大 軸方向 荷重	トルク (Nm)	質量 (kg)	適合 コレット (シャンク)	オプション価格				
									増速	アングル軸を 通じての クーラント補給	出力側ワルド ドエンドミル ホルダー	内部圧縮 空気(bar)	ダブル 出力
T90-8	¥ 750,000	正	1 : 1	3,000	8,300N	100Nm	32.5kg	ISO40 BT40	—	12bar/150psi max. ¥84,600	—	0.2/0.3max. ¥8,700	—
T90-10	¥1,748,000	正	1 : 1	3,000	11,500N	250Nm	77kg	ISO50 BT50	—	12bar/150psi max. ¥117,000	—	0.2/0.3max. ¥8,700	—
TDU-8	¥1,288,000	正	1 : 1	3,000	8,300N	90Nm	49.5kg	ISO40 BT40	—	12bar/150psi max. ¥84,600	—	0.2/0.3max. ¥8,700	—
TDU-10	¥3,068,000	正	1 : 1	3,000	11,500N	220Nm	121kg	ISO50 BT50	—	12bar/150psi max. ¥117,000	—	0.2/0.3max. ¥8,700	—

●CAPTO及びKMDドライブシャンクでも供給できます。(別途御見積り)

