

アルベルティ・アングルヘッドの特長

- 球状の一体物鋳物ボディ構造なので、コンパクトで軽量サイズでありながら最大の剛性を実現しています。
- メインシャフトはドライブテーパーと一体構造であり、浸炭焼入れされた上に研削仕上げとなっているため最大限の剛性を提供します。
- 高性能のベアリング及びべベルギアを使用しているため高トルクで高速回転できます。



ATC付MC用の(リニアコントロールタイプ)アルベルティ・アングルヘッドには標準で下記が含まれています。

専用のケース、アングルヘッド、位置決めブロック、レンチ、ERナット、チューブ入りグリース
※ただし、T90CN-5は木箱入りでERナットは付いていません。

直角のアングルヘッド

T90cn

オリエンテーションリング

アームはボディに対して360°回転できます。

調整目盛付リング

ERコレット

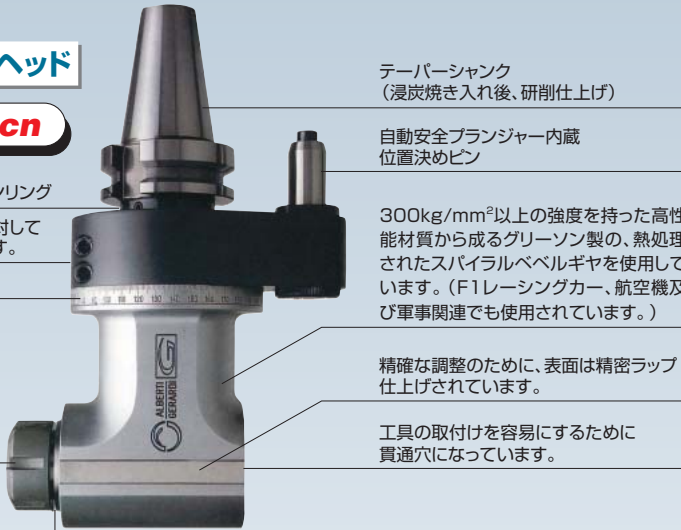

テーパシャフト
(浸炭焼入れ後、研削仕上げ)

自動安全プランジャー内蔵
位置決めピン

300kg/mm²以上の強度を持った高性能材質から成るグリーンソンの熱処理されたスパイラルべベルギヤを使用しています。(F1レーシングカー、航空機及び軍事関連でも使用されています。)

精密な調整のために、表面は精密ラップ仕上げされています。

工具の取付けを容易にするために貫通穴になっています。

メカ式とガスケットによってダブルシーリングされた回転部

0°~90°まで調整可能タイプ

TCUcn

メカ式とガスケットによってダブルシーリングされた回転部

最大の剛性ととも、コンパクトサイズ、軽量を実現するために、球状の一体物鋳物ボディになっています。

標準でディスクカッターが取付可能です。

2軸方向に回転できます。

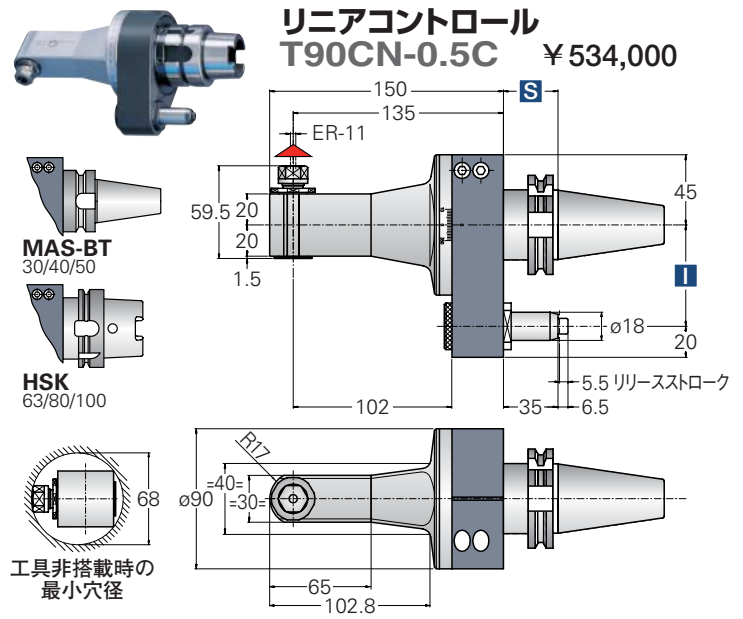
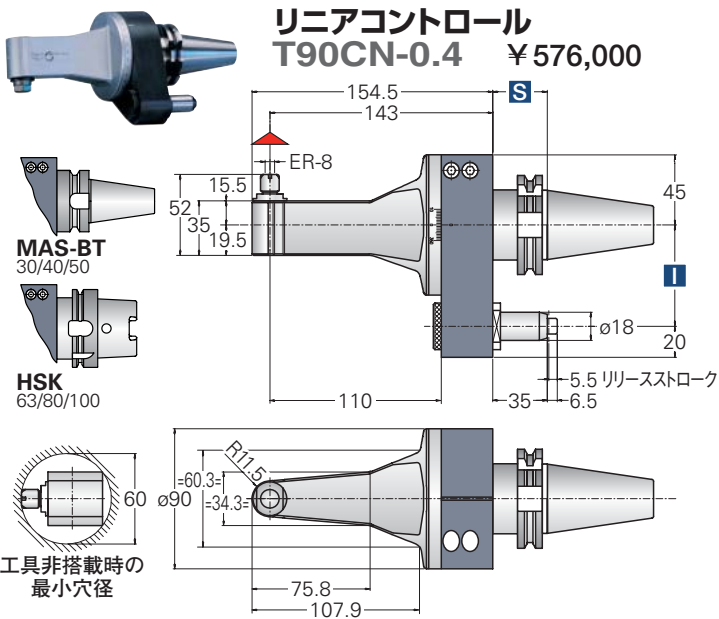

シャック サイズ	MAS-BT			DIN69871 / CAT			HSK			
	30	40	50	30	40	50	63 [*] -80 [*]	100 [*]		
I	65-80	65-80	110 [*]	80	110 [*]	65-80	65-80	110 [*]	80	110 [*]
S	30	35	41	35	35	35	42	45		

※オプション価格：I寸法110mm ￥9,000、HSK63 ￥34,200、HSK80 ￥37,600、HSK100 ￥41,400

シャック サイズ	MAS-BT			DIN69871 / CAT			HSK			
	30	40	50	30	40	50	63 [*] -80 [*]	100 [*]		
I	65-80	65-80	110 [*]	80	110 [*]	65-80	65-80	110 [*]	80	110 [*]
S	30	35	41	35	35	35	42	45		

※オプション価格：I寸法110mm ￥9,000、HSK63 ￥34,200、HSK80 ￥37,600、HSK100 ￥41,400

型番	価格 (BTシャック)	対主軸 回転方向	回転比率 主軸： アングル軸	最大 RPM	最大 軸方向 荷重	トルク (Nm)	質量 (kg)	適合 コレット	オプション価格				
									増速	位置決めピン を通しての クーラント補給	出力側ワルド ンエンドミル ホルダー	内部圧縮 空気(bar)	ダブル 出力
T90CN-0.4	￥576,000	逆	1:1	6,000	38N	2Nm	4kg	ER8 φ0.5~5	10,000RPM ¥20,700	12bar/150psi max. ¥9,900	φ6 max. ¥14,800	0.2/0.3max. ¥8,700	—
T90CN-0.5C	￥534,000	逆	1:1	6,000	150N	5Nm	4kg	ER11 φ0.5~7	10,000RPM ¥20,700	12bar/175psi max. ¥9,900	φ6 max. ¥14,800	0.2/0.3max. ¥8,700	—

● CAPTO及びKMDドライブシャックでも供給できます。(別途御見積り)

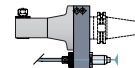

リニアコントロール ATC付マシニングセンター用 アングルヘッド

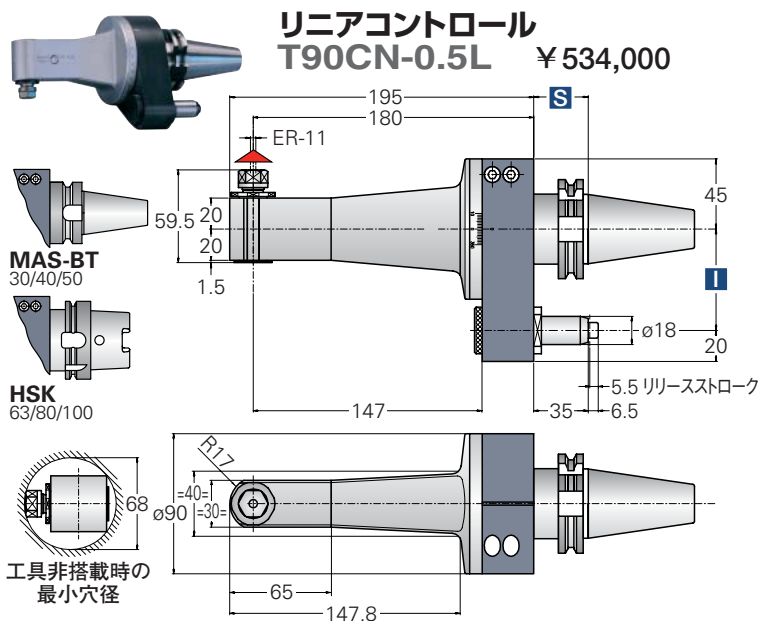

シャンク サイズ	MAS-BT			DIN69871 / CAT			HSK			
	30	40	50	30	40	50	63 [*] -80 [*]	100 [*]		
I	65-80	65-80	110 [*]	80	110 [*]	65-80	65-80	110 [*]	80	110 [*]
S	30	35	41	35	35	35	42	45		

※オプション価格：I寸法110mm ¥9,000、HSK63 ¥34,200、HSK80 ¥37,600、HSK100 ¥41,400

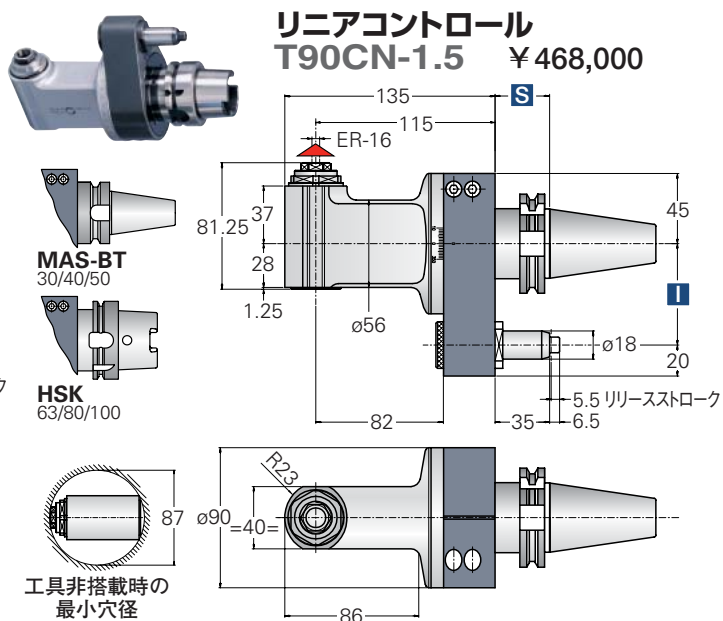

シャンク サイズ	MAS-BT			DIN69871 / CAT			HSK			
	30	40	50	30	40	50	63 [*] -80 [*]	100 [*]		
I	65-80	65-80	110 [*]	80	110 [*]	65-80	65-80	110 [*]	80	110 [*]
S	30	35	41	35	35	35	42	45		

※オプション価格：I寸法110mm ¥9,000、HSK63 ¥34,200、HSK80 ¥37,600、HSK100 ¥41,400

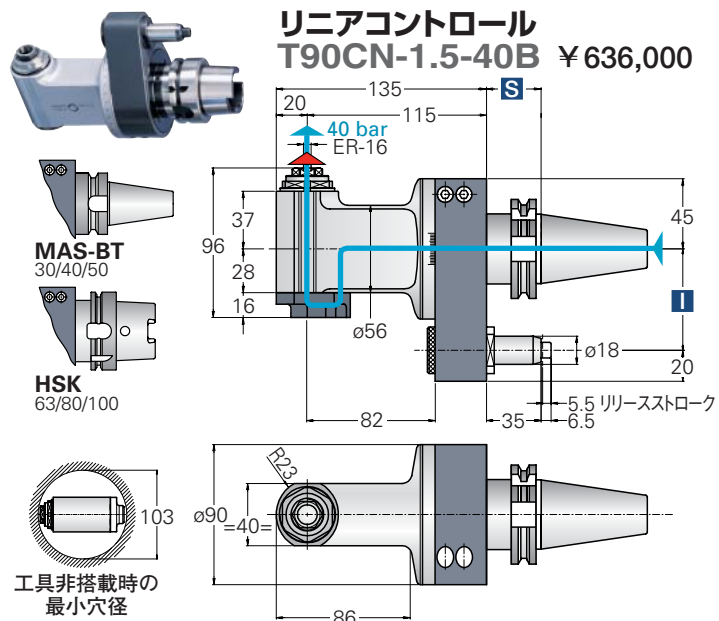

シャンク サイズ	MAS-BT			DIN69871 / CAT			HSK			
	30	40	50	30	40	50	63 [*] -80 [*]	100 [*]		
I	65-80	65-80	110 [*]	80	110 [*]	65-80	65-80	110 [*]	80	110 [*]
S	30	35	41	35	35	35	42	45		

※オプション価格：I寸法110mm ¥9,000、HSK63 ¥34,200、HSK80 ¥37,600、HSK100 ¥41,400

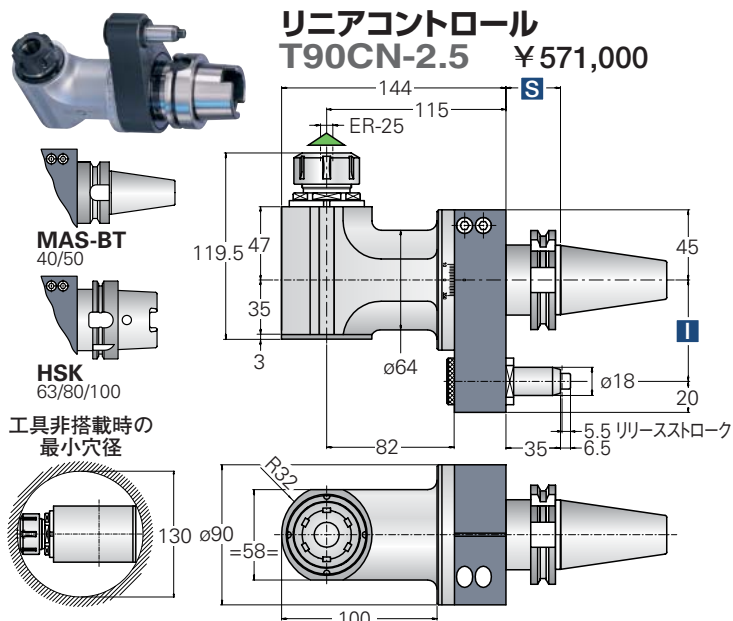

シャンク サイズ	MAS-BT			DIN69871 / CAT			HSK	
	40	50	63 [*] -80 [*]	40	50	63 [*] -80 [*]	100 [*]	
I	65-80	110 [*]	80	110 [*]	65-80	110 [*]	80	110 [*]
S	35	41	35	35	35	42	45	

※オプション価格：I寸法110mm ¥9,000、HSK63 ¥34,200、HSK80 ¥37,600、HSK100 ¥41,400

型番	価格 (BTシャンク)	対主軸 回転 方向	回転比率 主軸: アングル軸	最大 RPM	最大 軸方向 荷重	トルク (Nm)	質量 (kg)	適合 コレット	オプション価格				
									増速	位置決めピン を通しての クーラント補給	出力側フェル ドンエンドミル ホルダー	内部圧縮 空気(bar)	ダブル 出力
T90CN-0.5L	¥534,000	逆	1:1	6,000	150N	5Nm	4kg	ER11 φ0.5~7	10,000RPM ¥20,700	12bar/175psi max. ¥9,900	φ6 max. ¥14,800	0.2/0.3max. ¥8,700	—
T90CN-1.5	¥468,000	逆	1:1	6,000	250N	7Nm	4.3kg	ER16 φ1~10	6,000RPM ¥20,700	12bar/175psi max. ¥9,900	φ10 max. ¥14,800	0.2/0.3max. ¥8,700	ER16-ER11 ¥39,600
T90CN-1.5-40B	¥636,000	逆	1:1	6,000	250N	7Nm	4.5kg	ER16 φ1~10	—	—	φ10 max. ¥14,800	0.2/0.3max. ¥8,700	—
T90CN-2.5	¥571,000	正	1:1	6,000	510N	20Nm	5.4kg	ER25 φ2~16	8,000RPM ¥20,700	12bar/175psi max. ¥9,900	φ16 max. ¥14,800	0.2/0.3max. ¥8,700	ER25-ER16 ¥54,000

●CAPTO及びKMFドライブシャンクでも供給できます。(別途御見積り)

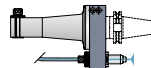



リアコントロール ATC付マシニングセンター用 アングルヘッド

LINEA CONTROL

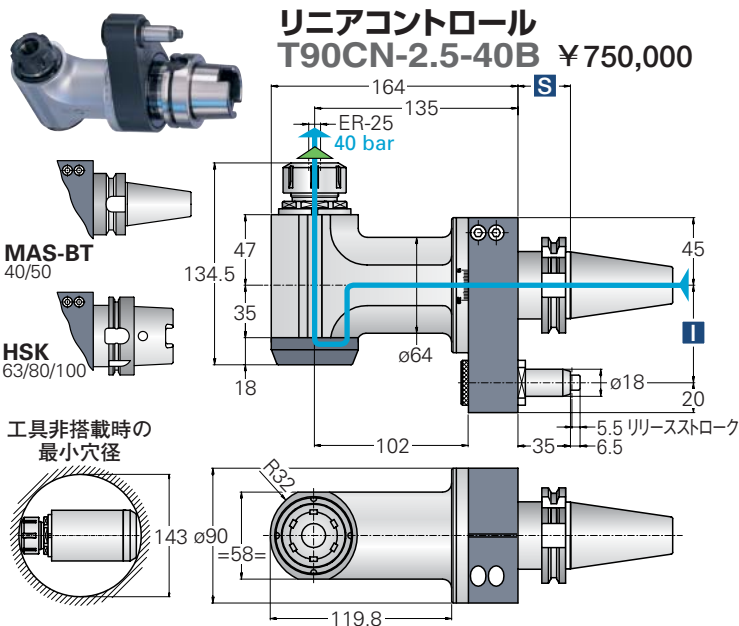

シャンク サイズ	MAS-BT		DIN69871 / CAT			HSK	
	40	50	40	50	63* - 80*	100*	
I	65-80	110*	80	110*	65-80	110*	80
S	35	41	35	35	42	45	

*オプション価格：I寸法110mm ¥9,000、HSK63 ¥34,200、HSK80 ¥37,600、HSK100 ¥41,400

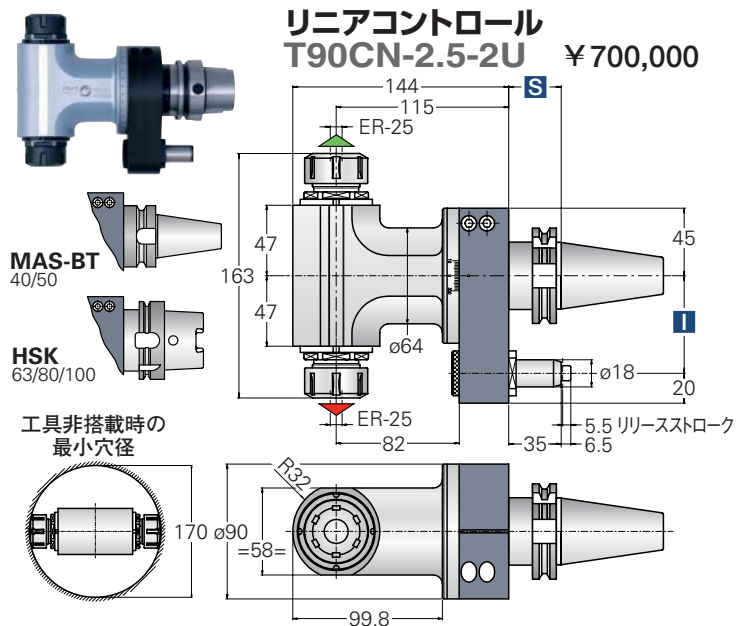

シャンク サイズ	MAS-BT		DIN69871 / CAT			HSK	
	40	50	40	50	63* - 80*	100*	
I	65-80	110*	80	110*	65-80	110*	80
S	35	41	35	35	42	45	

*オプション価格：I寸法110mm ¥9,000、HSK63 ¥34,200、HSK80 ¥37,600、HSK100 ¥41,400

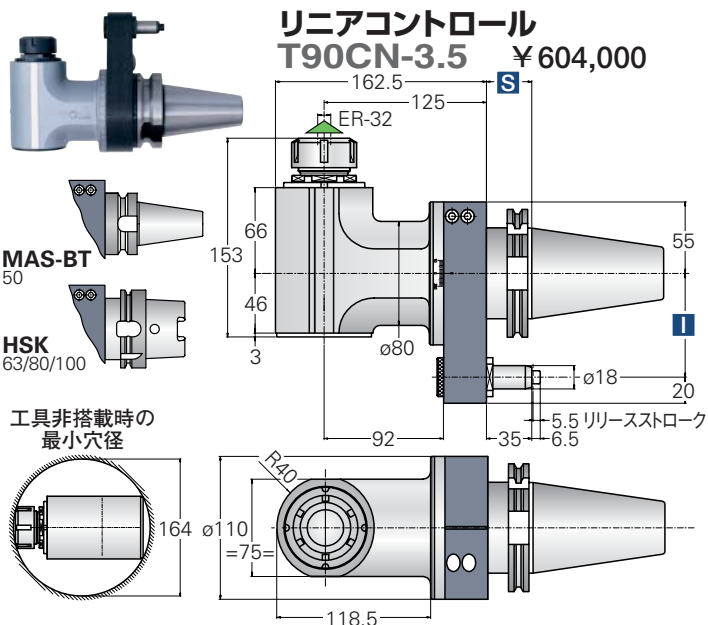

シャンク サイズ	MAS-BT	DIN69871 / CAT	HSK	
	50	50	63* - 80*	100*
I	80-110	80-110	65-80-110	80-110
S	41	35	42	45

*オプション価格：HSK63 ¥34,200、HSK80 ¥37,600、HSK100 ¥41,400

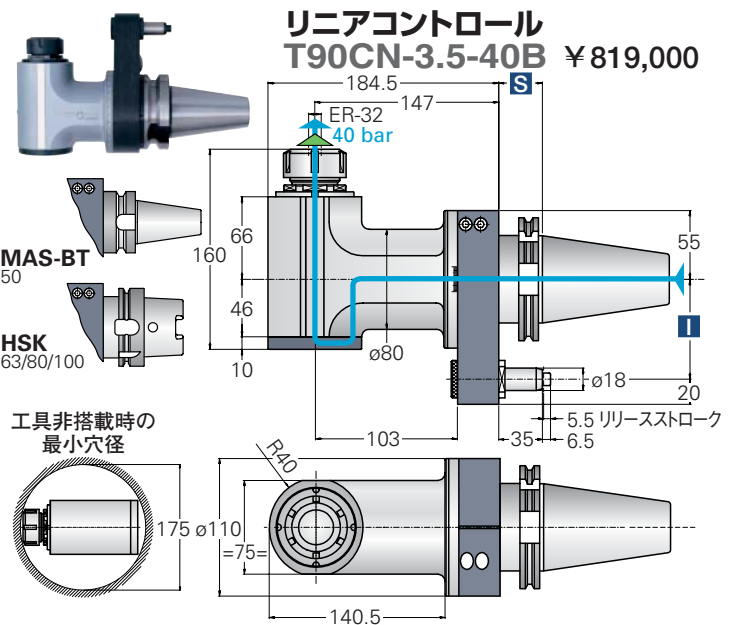

シャンク サイズ	MAS-BT	DIN69871 / CAT	HSK	
	50	50	63* - 80*	100*
I	80-110	80-110	65-80-110	80-110
S	41	35	42	45

*オプション価格：HSK63 ¥34,200、HSK80 ¥37,600、HSK100 ¥41,400

型番	価格 (BTシャンク)	対主軸 回転 方向	回転比率 主軸: アングル軸	最大 RPM	最大 軸方向 荷重	トルク (Nm)	質量 (kg)	適合 コレット	オプション価格				
									増速	位置決めピン を通しての クーラント補給	出力側フェル ド・エンドミル ホルダー	内部圧縮 空気(bar)	ダブル 出力
T90CN-2.5-40B	¥750,000	正	1:1	6,000	510N	20Nm	5.6kg	ER25 φ2~16	8,000RPM ¥20,700	—	φ16 max. ¥14,800	0.2/0.3max. ¥8,700	—
T90CN-2.5-2U	¥700,000	正・逆	1:1	6,000	510N	20Nm	6.4kg	ER25 φ2~16	8,000RPM ¥20,700	12bar/175psi max. ¥9,900	φ16 max. ¥14,800	0.2/0.3max. ¥8,700	—
T90CN-3.5	¥604,000	正	1:1	4,000	1,250N	35Nm	11kg	ER32 φ3~20	6,000RPM ¥20,700	12bar/175psi max. ¥9,900	φ20 max. ¥14,800	0.2/0.3max. ¥8,700	ER32-ER20 ¥59,000
T90CN-3.5-40B	¥819,000	正	1:1	4,000	1,250N	35Nm	11.4kg	ER32 φ3~20	—	—	φ20 max. ¥14,800	0.2/0.3max. ¥8,700	—

●CAPTO及びKMDドライブシャンクでも供給できます。(別途御見積り)

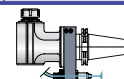

リニアコントロール ATC付マシニングセンター用 アングルヘッド

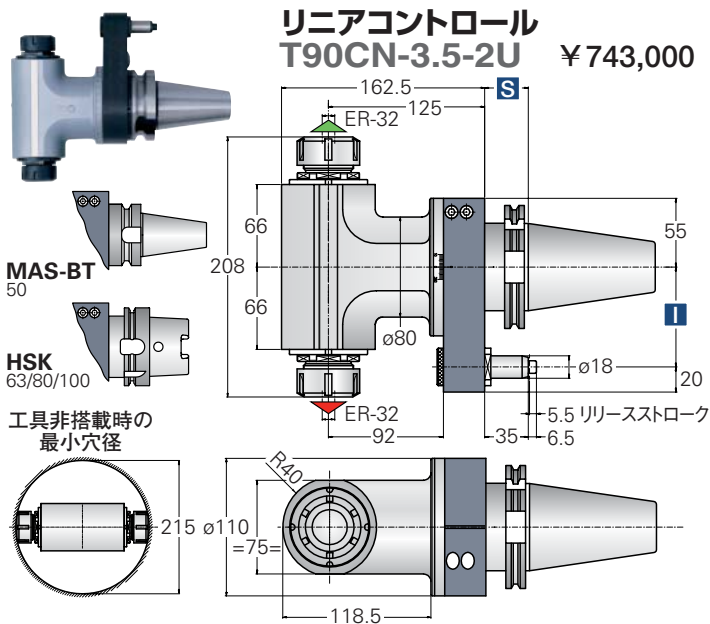

シャンク サイズ	MAS-BT 50	DIN69871 / CAT 50	HSK	
I	80-110	80-110	63** - 80**	100**
S	41	35	42	45

※オプション価格： HSK63 ¥34,200、HSK80 ¥37,600、HSK100 ¥41,400

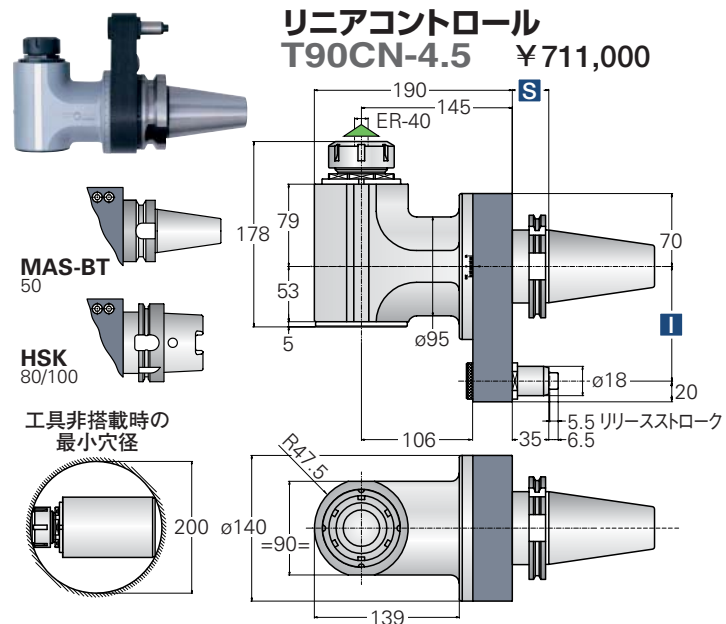

シャンク サイズ	MAS-BT 50	DIN69871 / CAT 50	HSK	
I	110	110	80**	100**
S	41	35	42	45

※オプション価格： HSK80 ¥37,600、HSK100 ¥41,400

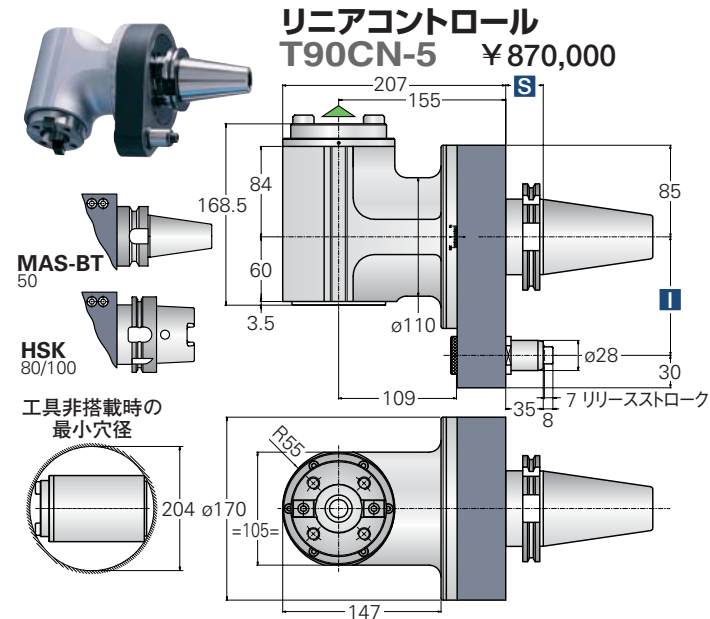

シャンク サイズ	MAS-BT 50	DIN69871 / CAT 50	HSK	
I	110	110	80**	100**
S	41	35	42	45

※オプション価格： HSK80 ¥37,600、HSK100 ¥41,400

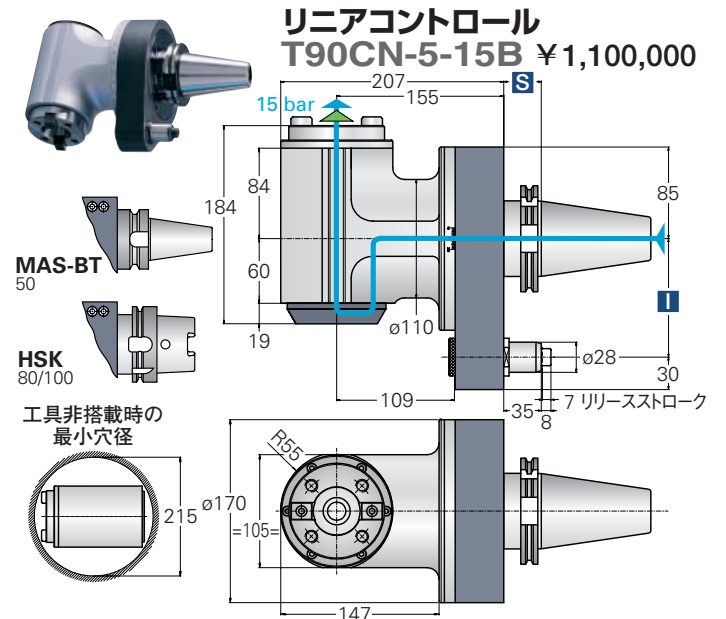

シャンク サイズ	MAS-BT 50	DIN69871 / CAT 50	HSK	
I	110	110	80**	100**
S	41	35	42	45

※オプション価格： HSK80 ¥37,600、HSK100 ¥41,400

型番	価格 (BTシャンク)	対主軸 回転 方向	回転比率 主軸: アングル軸	最大 RPM	最大 軸方向 荷重	トルク (Nm)	質量 (kg)	適合 コレット (シャンク)	オプション価格				
									増速	位置決めピン を通しての クーラント補給	出力側フェルド ンエンドミル ホルダー	内部圧縮 空気(bar)	ダブル 出力
T90CN-3.5-2U	¥743,000	正・逆	1:1	4,000	1,250N	35Nm	12kg	ER32 φ3~20	6,000RPM ¥20,700	12bar/175psi max. ¥9,900	φ20 max. ¥14,800	0.2/0.3max. ¥8,700	—
T90CN-4.5	¥711,000	正	1:1	4,000	1,750N	75Nm	17kg	ER40 φ3~30	6,000RPM ¥20,700	12bar/175psi max. ¥9,900	φ25 max. ¥14,800	0.2/0.3max. ¥8,700	ER40-ER25M ¥61,200
T90CN-5	¥870,000	正	1:1	3,000	1,800N	90Nm	22kg	ISO 40 BT 40	4,000RPM ¥20,700	12bar/175psi max. ¥9,900	—	0.2/0.3max. ¥8,700	—
T90CN-5-15B	¥1,100,000	正	1:1	3,000	1,800N	90Nm	22kg	ISO 40 BT 40	4,000RPM ¥20,700	—	—	0.2/0.3max. ¥8,700	—

●CAPTO及びKMFドライブシャンクでも供給できます。(別途御見積り)

