

カーメックス 高性能 HPCタップ

ISO : メートル寸法 細目 MF-DIN13 (溝数 : 3 溝)

DIN 371

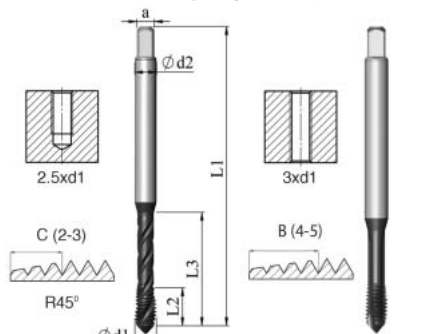

S スパイラルタップ

P ポイントタップ

耐熱性に優れた高性能のグレー多層コーティング

ハイパフォーマンスの
XT3 コーティング材種

ISO	P	M	K	N	S	H
XT3 材種	●	●	●	●	●	

スパイラルタップ

呼び d1	ピッチ mm	型番	食付 ℓ_C	精度	柄径 d2	全長 L1	ねじ長 L2	首下長 L3	a	価格	
M8	1.0	SD1CM8X1.06X3XT	2.5P	6HX	8.0	90	13	35	6.2	7.00	¥6,480
M10	1.0	SD1CM10X1.06X3XT	2.5P	6HX	10.0	90	13	35	8.0	9.00	¥7,680
M12	1.25	SD4CM12X1.256X3XT	2.5P	6HX	9.0	100	15	—	7.0	10.80	¥11,100

ポイントタップ

呼び d1	ピッチ mm	型番	食付 ℓ_B	精度	柄径 d2	全長 L1	ねじ長 L2	首下長 L3	a	価格	
M8	1.0	PD1BM8X1.06X3XT	4.5P	6HX	8.0	90	13	35	6.2	7.00	¥5,840
M10	1.0	PD1BM10X1.06X3XT	4.5P	6HX	10.0	90	13	35	8.0	9.00	¥6,460
M12	1.25	PD4BM12X1.256X3XT	4.5P	6HX	9.0	100	15	—	7.0	10.80	¥9,980

DIN 374

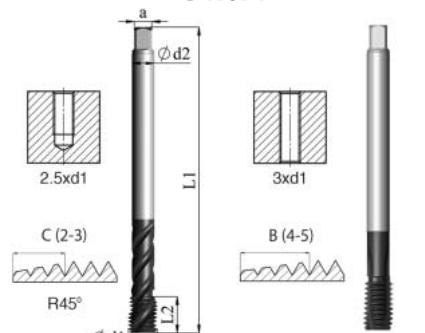

S スパイラルタップ

P ポイントタップ

カーメックス 一般用 タップ

ISO : メートル寸法 細目 MF-DIN13 (溝数 : 3 溝)

DIN 371

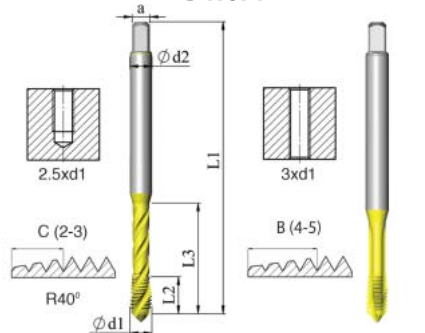

S スパイラルタップ

P ポイントタップ

XT5のゴールドコーティングなので、広範囲のワーク材質に対応可能で、不安定な機械の条件下でも適応します。

XT5

ISO	P	M	K	N	S	H
XT5 材種	●	●	●	●		

スパイラルタップ

呼び d1	ピッチ mm	型番	食付 ℓ_C	精度	柄径 d2	全長 L1	ねじ長 L2	首下長 L3	a	価格	
M8	1.0	SD1CM8X1.06H5XT	2.5P	6H	8.0	90	13	35	6.2	7.0	¥3,980
M10	1.0	SD1CM10X1.06H5XT	2.5P	6H	10.0	90	13	35	8.0	9.0	¥5,020
M12	1.25	SD4CM12X1.256H5XT	2.5P	6H	9.0	100	15	—	7.0	10.8	¥6,800

ポイントタップ

呼び d1	ピッチ mm	型番	食付 ℓ_B	精度	柄径 d2	全長 L1	ねじ長 L2	首下長 L3	a	価格	
M8	1.0	PD1BM8X1.06H5XT	4.5P	6H	8.0	90	20	35	6.2	7.0	¥3,820
M10	1.0	PD1BM10X1.06H5XT	4.5P	6H	10.0	90	20	35	8.0	9.0	¥5,020
M12	1.25	PD4BM12X1.256H5XT	4.5P	6H	9.0	100	20	—	7.0	10.8	¥6,520

※送りの不安定な機械で加工しますと、めねじ拡大トラブルが発生する場合があります。

※食付き不完全山長さは表記より±0.5山ほどあります。

※表示価格はタップ1本あたりのものですが、パッケージ単位は下記ようになります。

柄径 (d2)8mm以下…10本、8mmを超えて12mmまで…5本、12mmを超えるサイズ…3本

カーメックス 高性能 転造タップ ISO : メートル寸法 細目 MF-DIN13

DIN 371

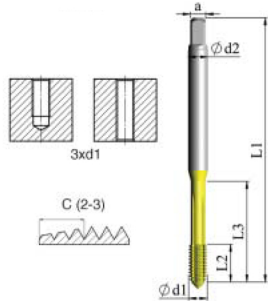

F 転造タップ

DIN 374

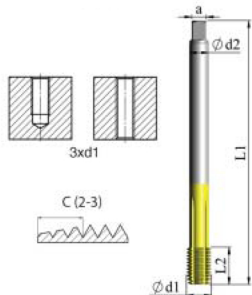

F 転造タップ

コバルト粉末ハイスの多層コーティングのXT7材種は、切粉を出さない転造タップの用途に最適です。耐摩耗性に優れ、完成したねじ山が美しい表面仕上げとなります。

XT7

ISO	P	M	K	N	S	H
XT7 材種	●	●		●		

呼び d1	ピッチ mm	型番	食付 ℓC	精度	柄径 d2	全長 L1	ねじ長 L2	首下長 L3	a		価格
M8	1.0	FD1CM8X1.06X7XT	2.5P	6HX	8.0	90	13	35	6.2	7.6	¥7,440
M10	1.0	FD1CM10X1.06X7XT	2.5P	6HX	9.0	90	13	35	7.0	9.6	¥13,100
M10	1.0	FD4CM10X1.06X7XT	2.5P	6HX	7.0	90	10	—	5.5	9.6	¥13,900
M12	1.0	FD4CM12X1.06X7XT	2.5P	6HX	9.0	100	10	—	7.0	11.6	¥18,700
M12	1.5	FD4CM12X1.56X7XT	2.5P	6HX	9.0	100	15	—	7.0	11.35	¥18,700
M16	1.5	FD4CM16X1.56X7XT	2.5P	6HX	12.0	100	15	—	9.0	15.35	¥20,200