

TCUcn-0.5M アルミボディ

型番：TCUCN-0.5M-ALU

価格：¥889,000



回転比率
〔主軸：アングル軸〕

1 : 1.5



最大RPM

6,000 min⁻¹



最大軸方向荷重

215 N



トルク(Nm)

8 Nm



質量 (kg)

2.8 kg



適合コレット

ERAX-11 φ0.5~7mm



シャンク

ISO 30DIN-69871/BT-30

【標準付属品】専用ケース、レンチ、
チューブ入グリス

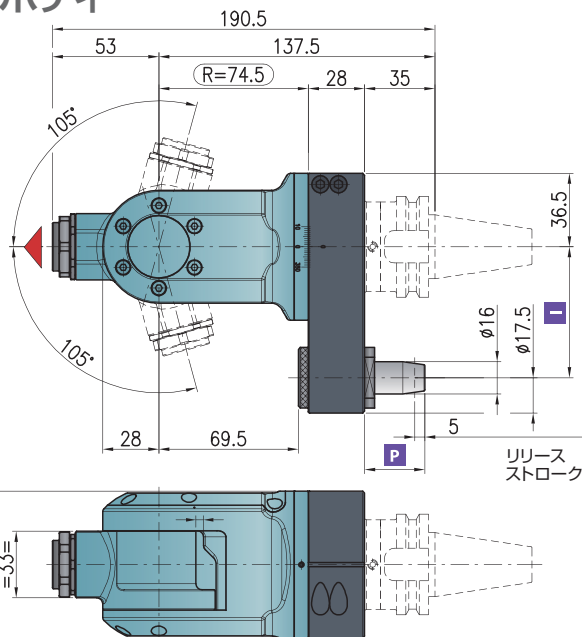

▲ 対主軸回転方向：逆

オプション



クーラント最大圧力
12 バール

位置決めピンを通じての
クーラント補給

※位置決めブロックは別売です。

追加オプション価格

位置決めピンを通じての
クーラント補給(max.12B)

¥14,200

ダブル出力オプション

ER11/ウェルドン4mm

¥68,200

ウェルドンエンドミルホルダー

¥21,300

	ファナック ROBODRILL	ブラザー S2D	ブラザー TC-32	ブラザー R450X1	ブラザー S500 S700 S1000	DMG 森精機 MILLTAP 700
I	65	80	80	50	80	65
P	24	24	30	24	25.75	24

T90cn-0.5M アルミボディ

-  回転比率
〔主軸：アングル軸〕
1 : 1
-  最大RPM
10,000 min⁻¹
-  最大軸方向荷重
120 N
-  トルク(Nm)
8 Nm
-  質量(kg)
2.7 kg
-  適合コレット
ERAX-11
φ0.5~7mm
-  シャンク
ISO 30DIN-69871/BT-30

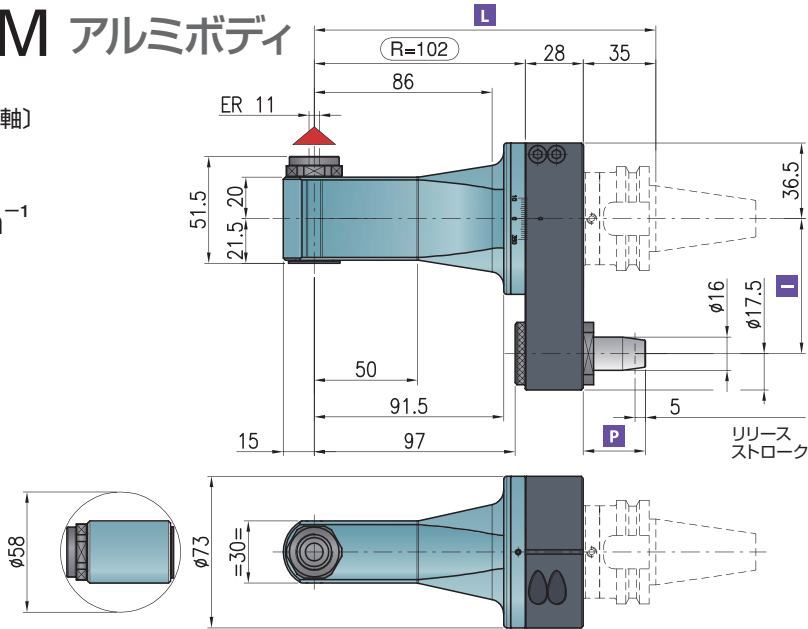

▲ 対主軸回転方向：逆

【標準付属品】専用ケース、レンチ、
チューブ入グリス

	ファナック ROBODRILL	ブラザー S2D	ブラザー TC-32	ブラザー R450X1	ブラザー S500 S700 S1000	DMG 森精機 MILLTAP 700
I	65	80	80	50	80	65
P	24	24	30	24	25.75	24
L	165	165	165	165	165	165

型番：T90CN-0.5M-ALU
価格：¥752,000

オプション



クーラント最大圧力
12 バール

位置決めピンを通じての
クーラント補給

※位置決めブロックは別売です。

追加オプション価格

位置決めピンを通じての
クーラント補給(max.12B) ¥14,200

ダブル出力オプション

ER11/ウェルドン4mm ¥68,200

ウェルドンエンドミルホルダー ¥21,300

T90cn-1.5M アルミボディ

-  回転比率
〔主軸：アングル軸〕
1 : 1
-  最大RPM
8,000 min⁻¹
-  最大軸方向荷重
250 N
-  トルク(Nm)
15 Nm
-  質量(kg)
2.9 kg
-  適合コレット
ER16
φ1~10mm
-  シャンク
ISO 30DIN-69871/BT-30

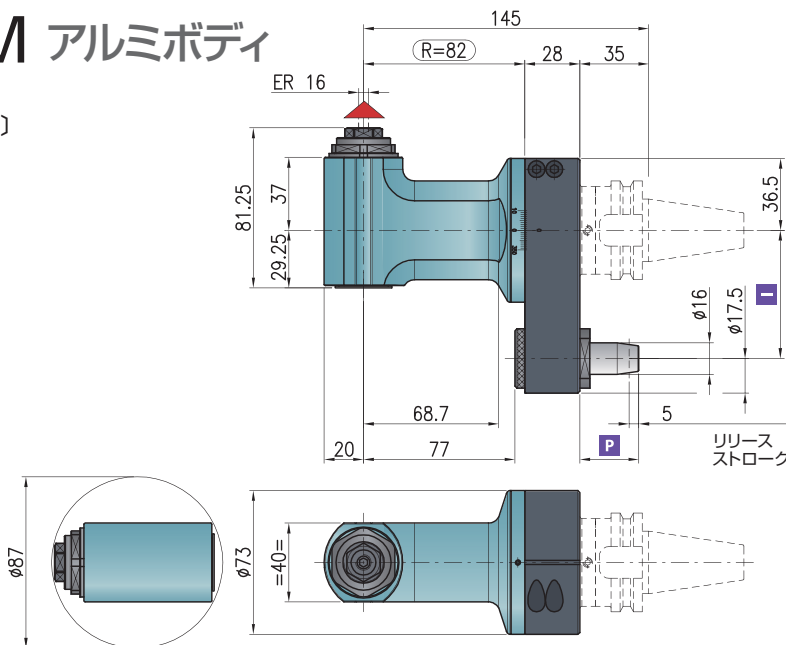

▲ 対主軸回転方向：逆

【標準付属品】専用ケース、レンチ、
チューブ入グリス

	ファナック ROBODRILL	ブラザー S2D	ブラザー TC-32	ブラザー R450X1	ブラザー S500 S700 S1000	DMG 森精機 MILLTAP 700
I	65	80	80	50	80	65
P	24	24	30	24	25.75	24

型番：T90CN-1.5M-ALU
価格：¥678,000

オプション



クーラント最大圧力
12 バール

位置決めピンを通じての
クーラント補給

※位置決めブロックは別売です。

追加オプション価格

位置決めピンを通じての
クーラント補給(max.12B) ¥14,200

ダブル出力オプション

ER11/ウェルドン4mm ¥68,200

ウェルドンエンドミルホルダー ¥21,300

T90cn-2.5M アルミボディ

- 回転比率
〔主軸：アングル軸〕
1 : 1
- 最大RPM
6,000 min⁻¹
- 最大軸方向荷重
510 N
- トルク(Nm)
20 Nm
- 質量(kg)
4.9 kg
- 適合コレット
ER25
φ1~16mm
- シャンク
ISO 40DIN-69871/BT-40

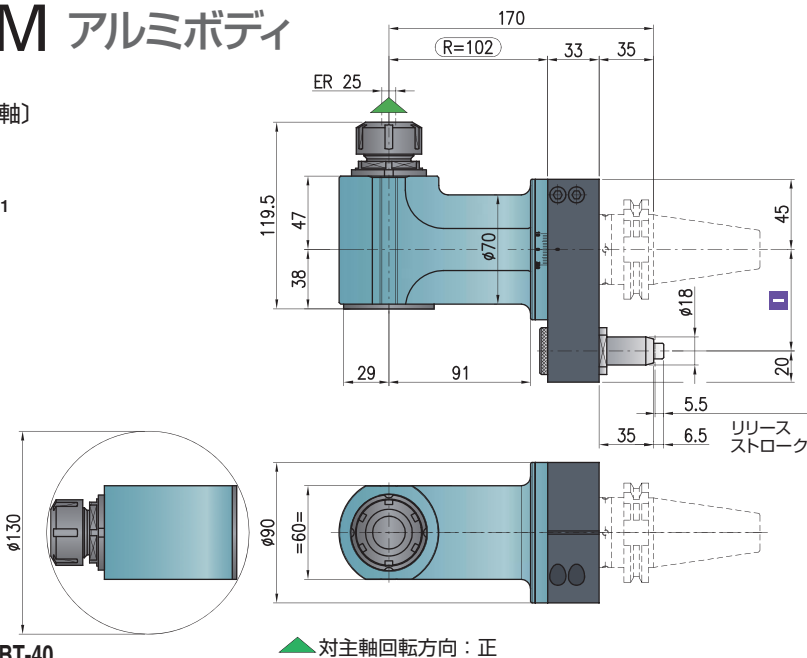

▲ 対主軸回転方向：正

【標準付属品】専用ケース、レンチ、
チューブ入グリス

シャンク サイズ	DIN-69871 40	CAT 40	MAS-BT 40
I	65-80	80-(110*)	65-80-(110*)

オプション価格：HSK63/A ¥49,300、HSK80/A ¥54,200、HSK100/A ¥59,700、CAPTO C6/C8 ¥345,000

型番：T90CN-2.5M-ALU
価格：¥775,000

オプション

クーラント最大圧力
40 バール
スピンドルを通じての
クーラント補給

※位置決めブロックは別売です。

追加オプション価格

位置決めピンを通じての
クーラント補給(max.12B) ¥14,200

ダブル出力オプション

ER11/ウェルドン4mm ¥68,200
ウェルドンエンドミルホルダー ¥21,300

T90cn-3.5M アルミボディ

- 回転比率
〔主軸：アングル軸〕
1 : 1
- 最大RPM
4,000 min⁻¹
- 最大軸方向荷重
1,250 N
- トルク(Nm)
40 Nm
- 質量(kg)
5.5 kg
- 適合コレット
ER32
φ2~20mm
- シャンク
ISO 40DIN-69871/BT-40

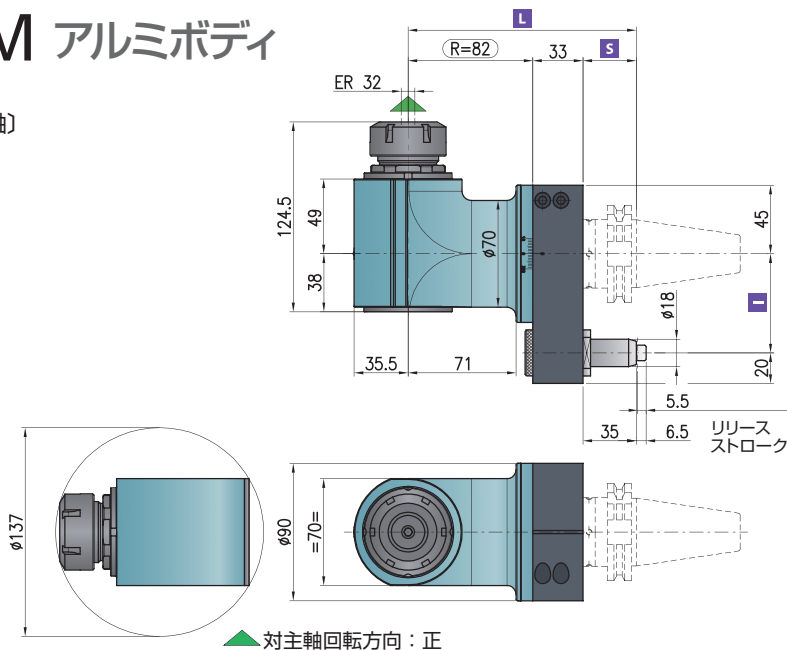

▲ 対主軸回転方向：正

【標準付属品】専用ケース、レンチ、
チューブ入グリス

シャンク サイズ	DIN-69871 40	CAT 40	MAS-BT 40
I	65-80	80-(110*)	65-80-(110*)
S	35	35	35
L	150	150	150

オプション価格：HSK63/A ¥49,300、HSK80/A ¥54,200、HSK100/A ¥59,700、CAPTO C6/C8 ¥345,000

型番：T90CN-3.5M-ALU
価格：¥829,000

オプション

クーラント最大圧力
40 バール
スピンドルを通じての
クーラント補給

※位置決めブロックは別売です。

追加オプション価格

位置決めピンを通じての
クーラント補給(max.12B) ¥14,200

ダブル出力オプション

ER11/ウェルドン4mm ¥68,200
ウェルドンエンドミルホルダー ¥21,300